

planaufstellende  
Kommune:

**Gemeinde Doberschütz  
Breite Straße 17  
04838 Doberschütz**



Vorhabenträger:

**Agrargenossenschaft Doberschütz e.G.  
Martha-Brautzsch-Str. 46  
04838 Doberschütz**

Projekt:

**vorhabenbezogener Bebauungsplan  
„Photovoltaikanlage Doberschütz Süd“**

**Begründung zum Vorentwurf  
Teil 1: Begründung**

Erstellt:

**April 2024**

Auftragnehmer:

**büro.knoblich** GmbH   
LANDSCHAFTSARCHITEKTEN  
Zschepplin-Erkner-Halle (Saale)  
Zur Mulde 25  
04838 Zschepplin

Bearbeiter:

B.Sc. A. Walter

Projekt-Nr.

24-020

geprüft:

Dipl.-Ing. B. Knoblich



## Inhaltsverzeichnis

### Teil 1: Begründung

	Seite
<b>1 Aufgabenstellung und städtebauliches Erfordernis .....</b>	<b>4</b>
<b>2 Städtebauliches Konzept .....</b>	<b>6</b>
2.1 Beschreibung des Vorhabens .....	7
<b>3 Planverfahren .....</b>	<b>8</b>
3.1 Plangrundlagen .....	8
3.2 Verfahrensablauf .....	9
3.3 Berücksichtigung der Belange aus den Beteiligungsverfahren .....	10
<b>4 Lage, Abgrenzung .....</b>	<b>10</b>
<b>5 Bestandsaufnahme .....</b>	<b>11</b>
5.1 Beschreibung des Plangebiets .....	11
5.2 Flächen und Objekte des Denkmalschutzes .....	11
5.3 Geschützte Gebiete nach Naturschutzrecht und Wasserrecht .....	12
5.4 Altlasten und Kampfmittel .....	12
5.5 Straßenrechtliche Regelungen .....	12
<b>6 Übergeordnete Planungen .....</b>	<b>12</b>
6.1 Landesplanung .....	13
6.2 Regionalplanung .....	13
6.3 Flächennutzungsplanung .....	15
<b>7 Geplante bauliche Nutzung .....</b>	<b>16</b>
7.1 Art der baulichen Nutzung .....	16
7.2 Maß der baulichen Nutzung .....	17
7.3 Überbaubare Grundstücksfläche .....	18
7.4 Verkehrsflächen .....	18
7.5 Grünflächen .....	18
<b>8 Bauordnungsrechtliche Festsetzungen .....</b>	<b>19</b>
8.1 Einfriedung .....	19
<b>9 Erschließung .....</b>	<b>19</b>
9.1 Verkehrserschließung .....	19
9.2 Wasserversorgung- und Abwasserentsorgung .....	20
9.3 Niederschlagswasser .....	20
9.4 Stromversorgung und Netzeinspeisung .....	20
9.5 Telekommunikation .....	20
9.6 Abfallentsorgung .....	21
<b>10 Naturschutz und Landschaftspflege .....</b>	<b>21</b>
<b>11 Immissionsschutz .....</b>	<b>22</b>
<b>12 Brandschutz .....</b>	<b>23</b>
<b>13 Flächenbilanz .....</b>	<b>23</b>
<b>14 Hinweise .....</b>	<b>24</b>
<b>Quellenverzeichnis .....</b>	<b>25</b>

### **Tabellenverzeichnis**

**Seite**

Tab. 1:	Verfahrensschritte für die Aufstellung des Bebauungsplans.....	9
Tab. 2:	geplante Flächennutzung (Maximalwerte).....	23

### **Abbildungsverzeichnis**

**Seite**

Abb. 1:	Schematische Darstellung einer PV-Anlage in Südausrichtung.....	7
Abb. 2:	Lage des Plangebiets.....	10
Abb. 3:	Auszug aus dem Regionalplan Leipzig-West Sachsen 2021 (Karte Raumnutzung, Darstellung maßstabsbedingt ungenau) .....	14
Abb. 4:	Auszug aus dem Flächennutzungsplan Doberschütz .....	16

## 1 Aufgabenstellung und städtebauliches Erfordernis

Der Gemeinderat der Gemeinde Doberschütz hat in seiner Sitzung am 08.02.2024 auf Antrag eines Vorhabenträgers, der Agrargenossenschaft Doberschütz eG beschlossen, den vorhabenbezogenen Bebauungsplan „Photovoltaikanlage Doberschütz Süd“ aufzustellen, um die planungsrechtlichen Voraussetzungen für die Errichtung einer Photovoltaik-Freiflächenanlage zu schaffen.

Da Photovoltaik-Freiflächenanlagen abseits der Kulissen des § 35 Abs. 1 Nr. 8 BauGB kein privilegiertes Vorhaben im Außenbereich darstellen und das Plangebiet nur teilweise in diese Außenbereichsprivilegierung fällt, ist vorliegend die Aufstellung eines Bebauungsplans erforderlich.

Dabei soll auf einer derzeit intensiv genutzten landwirtschaftlichen Fläche, südlich der Ortslage Doberschütz ein sonstiges Sondergebiet gemäß § 11 Abs. 2 BauNVO mit der Zweckbestimmung für die Nutzung erneuerbarer Energien als Photovoltaik-Freiflächenanlage (SO Photovoltaik) festgesetzt werden. Der Geltungsbereich des vorliegenden Bebauungsplans umfasst eine Fläche von 65,58 Hektar.

Gemäß § 1 Abs. 5 BauGB sollen die Bauleitpläne eine nachhaltige städtebauliche Entwicklung, die die sozialen, wirtschaftlichen und umweltschützenden Anforderungen auch in Verantwortung gegenüber künftigen Generationen miteinander in Einklang bringt [...] gewährleisten. Sie sollen dazu beitragen, eine menschenwürdige Umwelt zu sichern, die natürlichen Lebensgrundlagen zu schützen und zu entwickeln sowie den Klimaschutz und die Klimaanpassung, insbesondere auch in der Stadtentwicklung, zu fördern [...]. Bei der Aufstellung der Bauleitpläne sind insbesondere zu berücksichtigen: 7. die Belange des Umweltschutzes, [...], insbesondere e) die Vermeidung von Emissionen [...], f) die Nutzung erneuerbarer Energien [...], 8. die Belange e) der Versorgung, insbesondere mit Energie und Wasser, einschließlich der Versorgungssicherheit, 9. die Belange des Personen- und Güterverkehrs und der Mobilität der Bevölkerung, auch im Hinblick auf die Entwicklungen beim Betrieb von Kraftfahrzeugen, etwa der Elektromobilität [...]. Diese gesamtgesellschaftlichen Ziele werden mit der gegenständlichen Bauleitplanung verfolgt.

Deutschland und die Europäische Union richten die gesamte Klima-, Energie- und Wirtschaftspolitik auf den 1,5-Grad-Klimaschutz-Pfad aus. Der Ausbau der Erneuerbaren Energien gehört dabei zu den entscheidenden strategischen Zielen der europäischen und der nationalen Energie- und Klimapolitik. In Deutschland soll im Rahmen dessen der Anteil des aus erneuerbaren Energien erzeugten Stroms am Bruttostromverbrauch bis 2030 auf 80 Prozent steigen, bis 2035 soll der gesamte Strom in Deutschland treibhausgasneutral erzeugt werden. Die Dringlichkeit dieses Ziels wurde mit dem zum 01.01.2023 neu gefassten Erneuerbare-Energien-Gesetz unterstrichen. Der beschleunigte Ausbau der Erneuerbaren Energien dient demnach der öffentlichen Sicherheit und stellt ein überragendes öffentliches Interesse dar. Bis die Stromerzeugung im Bundesgebiet nahezu treibhausgasneutral ist, sollen die erneuerbaren Energien als vorrangiger Belang in die jeweils durchzuführenden Schutzgüterabwägungen eingebracht werden (§ 2 EEG). Ausnahme sind dabei nur Belange der Landesverteidigung.

Nach der aktuellen Statistik des Umweltbundesamtes lag der Anteil der erneuerbaren Energien am Bruttostromverbrauch 2020 bei 45,4 %, eine Steigerung von 3,4 Prozent im Vergleich zu 2019. Im Jahr 2021 fiel der Anteil dann auf 41,1 %, bevor er im Jahr 2022 auf 46,2 % angestiegen ist. 2023 ist der Anteil zwar auf 51,8 Prozent gestiegen, hier ist aber auch ein Rückgang des Stromverbrauchs um etwa 5 Prozent zu berücksichtigen. Nach den Ausbauzielen des EEG ergibt sich für die kommenden Jahre bis einschließlich 2030 somit eine jährliche Steigerung von mindestens 4,2 % und zwischen 2030 und 2035 von mindestens 4,0 Prozent pro Jahr. Somit lässt sich feststellen, dass der Zubau weiterer

Erzeugungskapazitäten dringend geboten ist, um die gesteckten Klimaziele zu erreichen und eine nachhaltige Energieversorgung auch für künftige Generationen sicherzustellen. Zudem ist für die Zukunft mit einem weiter steigenden Strombedarf zu rechnen, der sich beispielsweise aus der voranschreitenden Elektrifizierung des Verkehrssektors ergibt.

Mit dem Energie- und Klimaprogramm 2012 verfügte der Freistaat Sachsen über quantitative Vorgaben für die Energiepolitik. Danach stand bis 2022 das klimaschutzpolitisch motivierte Ziel, den Anteil der erneuerbaren Energien am Bruttostromverbrauch auf 28 Prozent zu steigern. Damit blieb der Freistaat Sachsen hinter den auf Bundesebene gesetzten Zielstellungen zurück, 2019 lag der Anteil am Bruttostromverbrauch für die erneuerbaren Energien bei 25,2 Prozent (Bundesdurchschnitt 36 Prozent). Mit dem Energie- und Klimaschutzprogramm Sachsen 2021 wird das etablierte Zieldreieck aus Wirtschaftlichkeit, Versorgungssicherheit sowie Klima- und Umweltverträglichkeit beschrieben. Sachsen bekennt sich zum Klimaschutz, es ergeben sich sechs zentrale Strategien, zu denen auch der Ausbau der Nutzung erneuerbarer Energien gehört. Gemäß Koalitionsvertrag sollen bis 2024 die planerischen und rechtlichen Voraussetzungen geschaffen werden, dass Sachsen nach Ende der Braunkohleverstromung seinen Bedarf bilanziell vollständig aus erneuerbaren Energien decken kann. 2019 betrug die Stromerzeugung aus PV 1.933 GWh/A, 2024 sollen es 3.980 sein. Das entspricht einer Verdoppelung über einen Zeitraum von 5 Jahren. Dabei sollen auch Freiflächen in den Braunkohlerevieren und Bergbaufolgelandschaften einbezogen werden. Explizit soll auch der Ausbau von Erzeugungskapazitäten unabhängig vom EEG unterstützt werden (vgl. SMEKUL 2021). Die Bundesregierung verfolgt das Ziel von 215 Gigawatt Kapazität bei der Solarenergie bis 2030 zu erreichen. Bis 2026 soll der jährliche Zubau verdreifacht werden und etwa hälftig auf Dächern und in der Fläche erfolgen (vgl. BMWK 2023).

Bei der Umsetzung der Klimaschutzziele kommt den Gemeinden im ländlichen Raum eine besondere Verantwortung zu, da davon ausgegangen werden muss, dass Städte und Agglomerationen ihre benötigten Strommengen aufgrund der Flächenverfügbarkeit nicht vollständig selbst erzeugen werden können. Die Gemeinden im ländlichen Raum könnten damit Stromlieferanten für die verdichteten und industrialisierten Räume werden. Es muss also mit Blick auf den aktuellen Stand des Umbaus der Energieversorgung im Freistaat Sachsen davon ausgegangen werden, dass ein weiterer Zubau von Erzeugungskapazitäten, auch in der Gemeinde Doberschütz erforderlich ist.

Die vorliegende Planung ermöglicht es der Gemeinde Doberschütz über die Integration erneuerbarer Energien in die städtebauliche Planung einen Beitrag zur Erreichung der quantitativen Ziele zum Ausbau der erneuerbaren Energien in Sachsen auf kommunaler Ebene zu leisten, die Versorgung der Bevölkerung mit regenerativ erzeugtem Strom zu sichern und damit auch die Abhängigkeit von ausländischen Energieimporten zu verringern.

Um insbesondere im Interesse des Klimas, der Natur und des Umweltschutzes eine nachhaltige Produktion von Solarstrom zu ermöglichen, lenkt das Erneuerbare-Energien-Gesetz (EEG) als zentrales Steuerungsinstrument der Energiewende gemäß § 37 Abs. 1 Nr. 3 Buchstabe c EEG die Photovoltaik-Freiflächenanlagen u.a. entlang von Autobahnen oder Schienenwegen mit einem Abstand von 500 Metern, gemessen vom äußeren Fahrbahnrand.

Der Geltungsbereich des vorhabenbezogenen Bebauungsplans wird derzeit intensiv landwirtschaftlich genutzt und befindet sich teilweise innerhalb der Förderkulisse des EEG entlang von Infrastrukturachsen (500 Meter-Streifen südlich der Bahnstrecke Halle-Cottbus).

Gemäß § 1 Abs. 2 BauGB soll mit Grund und Boden sparsam und schonend umgegangen werden. Photovoltaik-Freiflächenanlagen sind in Bezug auf die Auswirkungen auf Grund und Boden sowie die einzelnen Schutzgüter nicht mit einer „klassischen“ Inanspruchnahme durch z.B. Wohn- oder Gewerbegebiete vergleichbar. Die Flächenversiegelung ist gering, mit der

Überplanung von bisher intensiv genutzten Ackerflächen geht eine Aufwertung der Flora und Fauna einher, die Bodenfunktionen bleiben auch unter den Modulen weitestgehend intakt. Damit stellen Photovoltaik-Freiflächenanlagen im Vergleich zu anderen Formen der Energieerzeugung eine boden- und umweltschonende Möglichkeit dar. Durch die Umsetzung grünordnerischer Maßnahmen wird eine erhebliche Beeinträchtigung des Landschaftsbildes in der Regel vermieden, was zu einer größeren Akzeptanz bei der Bevölkerung führt. Der Rückbau der Anlagen ist mit einem vergleichsweise geringen Aufwand möglich, da nach Abbau der oberirdischen Anlagen lediglich die Entfernung der gerammten Stahlprofile aus dem Boden erforderlich ist. Eine Integration in die im Zusammenhang bebauten Ortsteile z.B. auf Brachflächen oder in Baulücken kommt in der Regel z.B. aus Akzeptanzgründen und aus wirtschaftlichen Gründen nicht in Betracht.

Durch die geplanten grünordnerischen Maßnahmen, zum Beispiel die Anlage von Laubstrauchhecken und das Etablieren von Blühwiesen und extensivem Brachland und dessen dauerhafter Pflege wird ein wesentlicher Beitrag zur Aufwertung des Bodens sowie der Flora und Fauna erreicht.

Der erzeugte Strom der Photovoltaik-Freiflächenanlage soll in das öffentliche Stromnetz eingespeist werden. Die Vermarktung des erzeugten Stroms soll dabei unabhängig von den staatlich geregelten Einspeisevergütungen aus dem Erneuerbare-Energien-Gesetz (EEG), eigenständig durch den zukünftigen Vorhabenträger am freien Markt erfolgen. Dementsprechend soll keine Vergütung nach dem EEG in Anspruch genommen werden. Es wird daher die Infrastruktur zur Versorgung der Allgemeinheit mit CO<sub>2</sub>-neutralem Solarstrom geschaffen, ohne dass der Allgemeinheit hierfür Kosten entstehen.

Der gewählte Standort bietet wegen der günstigen geografischen Verhältnisse und dem Fehlen entgegenstehender raumbedeutsamer Planungen ideale Bedingungen für die Gewinnung von Strom aus Sonnenenergie.

Insbesondere sollen folgende Planungsziele erreicht werden:

- politisches Ziel ist die Erhöhung des Anteils erneuerbarer Energien an der Gesamtenergieproduktion und somit Reduzierung des Anteils fossiler Energiegewinnung und damit Stärkung der Unabhängigkeit von ausländischen Energieimporten
- Nutzung einer intensiv genutzten, landwirtschaftlichen Fläche als Fläche für Photovoltaik-Freiflächenanlagen
- Ausschöpfung des wirtschaftlichen Potenzials der Gemeinde Doberschütz
- Erzeugung von Strom aus Solarenergie und damit verbundene Reduzierung des CO<sub>2</sub>-Ausstoßes
- Naturschutzfachliche Aufwertung der Flächen durch die Anlage von Gehölzstrukturen, Blühwiesen und extensivem Brachland
- Sicherung einer geordneten städtebaulichen Entwicklung

## **2 Städtebauliches Konzept**

Geplant ist die Errichtung einer großflächigen Photovoltaik-Freiflächenanlage mit nach Süden ausgerichteten Modulen auf bisher intensiv genutzten, landwirtschaftlichen Flächen unter Berücksichtigung der natürlichen Gegebenheiten am Standort. Dabei ist der überwiegende Teil des Geltungsbereichs als sonstiges Sondergebiet Photovoltaik (SO-Photovoltaik) festgesetzt. Innerhalb dieser Sondergebietsfläche erfolgt die Errichtung der PV-Anlage und der erforderlichen technischen Anlagen. Entlang der Grenzen des Sondergebiets erfolgt eine umlaufende Einfriedung. Die Erschließung erfolgt über die Bahnhofstraße, die Richtung Süden nach Mölbitz führt. Die innere Erschließung der Anlage erfolgt über teilbefestigte Wege oder Fahrspuren im Grünland und ordnet sich der Zweckbestimmung des Gebiets unter. Sie ist nicht Bestandteil der Festsetzungen des Bebauungsplans.

Zur Minderung der Beeinträchtigung der einzelnen Schutzgüter erfolgen Festsetzungen zur Grünordnung und zur Kompensation von Eingriffen in Natur und Landschaft sowie zu deren Aufwertung. Dabei handelt es sich vorwiegend um Pflanzmaßnahmen zur Eingrünung der Anlagen an den relevanten Punkten sowie zur Minderung der Sichtbarkeit und der Eingriffe in das Landschaftsbild. Weitere umfangreiche Maßnahmen betreffen die Entwicklung von Brachland unter und zwischen den Modulen sowie die Entwicklung von Blühwiesen in den Randbereichen. Neben der Verbesserung der Bodenfunktionen führen diese Maßnahmen vor allem zu einer Aufwertung der Flächen als Habitat für zahlreiche Tier- und Pflanzenarten und tragen somit zur Erhöhung der Akzeptanz bei. Um die Besiedelung durch bodenbrütende Vogelarten zu ermöglichen, wird im Rahmen der technischen Planung (Modulbelegung) in Verbindung mit der festgesetzten GRZ ein Reihenabstand von mindestens 3,50 Metern geplant.

## 2.1 Beschreibung des Vorhabens

Zur Aufständigung der Modultische werden zuerst Metallpfosten bis in eine Tiefe von maximal 2 Metern in den Boden gerammt. Durch die gewählte Bauweise (Rammen der Metallpfosten) beträgt der Versiegelungsanteil weniger als 1 Prozent des gesamten Sondergebiets. Auf den Metallpfosten wird eine Leichtmetallkonstruktion befestigt auf der anschließend die Module befestigt werden. Der Modultisch mit einer maximalen Höhe von 4 Metern wird in klassischer Südausrichtung errichtet.



Abb. 1: Schematische Darstellung einer PV-Anlage in Südausrichtung

Die Module werden an der Unterseite zu Strängen untereinander verkabelt. Diese werden gebündelt zu den Wechselrichterstationen geführt. Kabel, die für den Anschluss an die Wechselrichter- und Trafostationen sowie für den Anschluss an das regionale Versorgernetz erforderlich werden, werden im Boden mit einer Mindesttiefe von 0,80 Metern und einer maximalen Tiefe von etwa 1,5 Metern und mit sofortiger Verfüllung des Grabens verlegt. Mehrere Modultische werden in parallelen Reihen in Südausrichtung innerhalb der Baugrenzen des geplanten Sondergebiets aufgestellt. Die in der Regel nicht begehbaren Trafostationen in Fertigteilbauweise werden mittels Betonfundament im Boden verankert. Die Errichtung der inneren Zuwegungen zur Erschließung der technischen Anlagen erfolgt entweder in geschotterter Bauweise oder als verdichtete Fahrspur im Grünland.

### **3 Planverfahren**

Der Bebauungsplan wird im zweistufigen Regelverfahren aufgestellt, für die Belange des Umweltschutzes ist gemäß § 2 Abs. 4 BauGB eine Umweltprüfung durchzuführen, in der die voraussichtlich erheblichen Umweltauswirkungen ermittelt und deren Ergebnisse in einem Umweltbericht nach Anlage 1 BauGB beschrieben und bewertet werden. Der Umweltbericht bildet einen gesonderten Teil der Begründung. Die Änderung des Flächennutzungsplans erfolgt im Parallelverfahren.

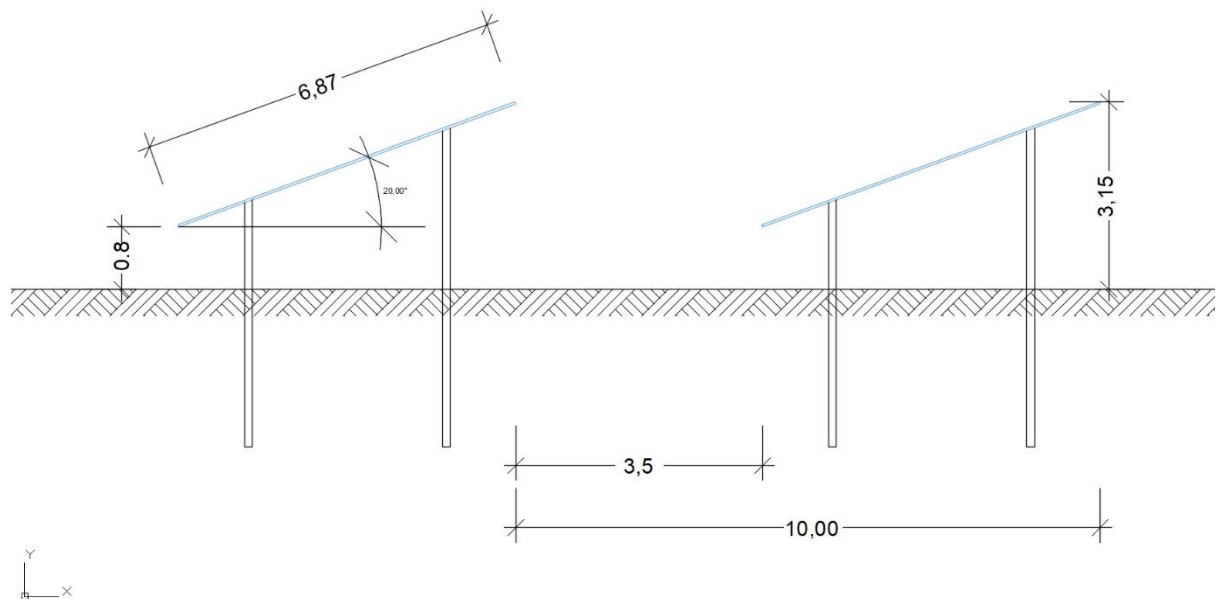
Gemäß § 12 Abs. 1 BauGB kann die Gemeinde durch einen vorhabenbezogenen Bebauungsplan die Zulässigkeit von Vorhaben bestimmen, wenn der Vorhabenträger auf der Grundlage eines mit der Gemeinde abgestimmten Plans zur Durchführung der Vorhaben und der Erschließungsmaßnahmen (Vorhaben- und Erschließungsplan) bereit und in der Lage ist und sich zur Durchführung innerhalb einer bestimmten Frist und zur Tragung der Planungs- und Erschließungskosten ganz oder teilweise vor dem Beschluss nach § 10 Abs. 1 BauGB verpflichtet (Durchführungsvertrag). Dabei hat die Gemeinde gemäß § 12 Abs. 2 BauGB auf Antrag des Vorhabenträgers nach pflichtgemäßem Ermessen über die Einleitung des Bebauungsplanverfahrens zu entscheiden.

Im Rahmen des vorliegenden Planverfahrens wird dabei auf die Festsetzung eines Baugebiets gemäß Baunutzungsverordnung und die bewährte Festsetzungsmethodik des § 9 BauGB zurückgegriffen.

Der Vorhaben- und Erschließungsplan soll dabei mit der Planzeichnung identisch sein bzw. werden die vorhabenkonkreten Eintragungen im Laufe des Planverfahrens auf der Planzeichnung eingetragen.

Der Durchführungsvertrag ist zwischen Gemeinde und Vorhabenträger vor Satzungsbeschluss abzuschließen. Er enthält unter anderem Regelungen zu den im Geltungsbereich geplanten Vorhaben und deren zeitlicher Umsetzung.

Die im Durchführungsvertrag zu vereinbarende Durchführungsverpflichtung setzt eine Flächenverfügbarkeit bzw. eine Zugriffsmöglichkeit des Vorhabenträgers voraus, deren Nachweis gegenüber der Gemeinde vor dem Satzungsbeschluss erfolgen muss. Die Flächen befinden sich überwiegend im Eigentum der Agrargenossenschaft Doberschütz eG, weitere Flächen befinden sich im Eigentum Dritter, hier muss eine Verfügbarkeit über langfristige Nutzungsverträge bis zum Satzungsbeschluss hergestellt werden.

#### **3.1 Plangrundlagen**

Als planerische Grundlage dient der Auszug aus dem digitalen Liegenschaftskataster, zur Verfügung gestellt durch den Staatsbetrieb Geobasisinformation und Vermessung Sachsen. (© GeoBasis-DE / GeoSN, 03/2024).

Der Bebauungsplan ist im Maßstab 1:2.500 dargestellt.



### 3.2 Verfahrensablauf

Tab. 1: Verfahrensschritte für die Aufstellung des Bebauungsplans

Verfahrensschritte (in zeitlicher Reihenfolge)	Gesetzliche Grundlage	Zeitraum/Datum
1. Aufstellungsbeschluss durch den Gemeinderat und ortsübliche Bekanntmachung des Aufstellungsbeschlusses	§ 12 Abs. 2 BauGB	08.02.2024 und
2. frühzeitige Beteiligung der Öffentlichkeit	§ 3 Abs. 1 BauGB	
3. frühzeitige Einholung der Stellungnahmen der Behörden und sonstigen Träger öffentlicher Belange, deren Aufgabenbereich durch die Planung berührt werden kann, frühzeitige Abstimmung mit den Nachbargemeinden	§ 4 Abs. 1 und § 2 Abs. 2 BauGB	
4. Beschluss über die Billigung und die Veröffentlichung des Entwurfs des Bebauungsplans und ortsübliche Bekanntmachung des Beschlusses	§ 3 Abs. 2 BauGB	
5. Veröffentlichung des Entwurfs des Bebauungsplans mit der Begründung und den nach Einschätzung der Gemeinde wesentlichen, bereits vorliegenden umweltbezogenen Stellungnahmen	§ 3 Abs. 2 BauGB	
6. Einholen der Stellungnahmen der Nachbargemeinden, der Behörden und sonstigen Träger öffentlicher Belange, deren Aufgabenbereich durch die Planung berührt werden kann, zum Entwurf des Bebauungsplans	§ 4 Abs. 2 und § 2 Abs. 2 BauGB	
7. Behandlung der Anregungen und Bedenken der Bürger, der Nachbargemeinden, der Stellungnahmen der beteiligten Behörden und sonstigen Träger öffentlicher Belange, deren Aufgabenbereich durch die Planung berührt werden kann, im Gemeinderat im Rahmen einer umfassenden Abwägung	§ 3 Abs. 2 S. 4 i.V.m. § 1 Abs. 7 BauGB	
8. Abschluss des Durchführungsvertrags	§ 12 Abs. 1 BauGB	
9. Satzungsbeschluss	§ 10 Abs. 1 BauGB	
10. Information der Bürger, der Behörden, der Träger öffentlicher Belange und der benachbarten Gemeinden über das Ergebnis der Abwägung zu den während der Veröffentlichungsfrist eingegangenen Anregungen und Bedenken	§ 3 Abs. 2 BauGB	
11. ortsübliche Bekanntmachung des Satzungsbeschlusses und Inkrafttreten des Bebauungsplans	§ 10 Abs. 3 BauGB	

### 3.3 Berücksichtigung der Belange aus den Beteiligungsverfahren

Die im Rahmen der Beteiligung der Öffentlichkeit, der Behörden und sonstigen Träger öffentlicher Belange und der Nachbargemeinden vorgebrachten Anregungen, Hinweise und Bedenken sind in die Abwägung einzustellen und im weiteren Planverfahren zu berücksichtigen.

Die Dokumentation erfolgt an dieser Stelle fortlaufend.

## 4 Lage, Abgrenzung

Das Plangebiet befindet sich vollständig in der Flur 4 der Gemarkung Doberschütz, südlich der Bahnstrecke Halle-Cottbus, östlich der Bundesstraße 87 und westlich der Bahnhofstraße (Straße nach Mölbitz) auf derzeit landwirtschaftlich genutzten Flächen. Die südliche Begrenzung bildet die Gemarkungsgrenze Doberschütz/Mölbitz.



Abb. 2: Lage des Plangebiets  
(DTK050 © GeoBasis-DE/GeoSN, 2024)

 Plangebiet

Der Geltungsbereich des Bebauungsplans umfasst die Flurstücke 112/4, 136/7, 136/8, 136/9, 136/10, 137/1, 138/1, 138/2, 138/4, 140, 141/1, 155/1, 156/1, 212/156, 236/142, 239/153, 240/156, 242/156, 245/156, 246/156, 249/156, 250/157, 252/158, 325/159, 328/159, 387/155, 388/155, 391/155, 403/155, 404/155, 405/138, 612/162, 613/122, 796/163, 799/122, 802/160 und 803/160 in der Flur 4 der Gemarkung Doberschütz auf einer Gesamtfläche von 65,58 Hektar.

Der Geltungsbereich begrenzt sich folgendermaßen (im Uhrzeigersinn von Norden):  
Flurstücke 814, 618/163, 324/159 und 815 in der Flur 4 der Gemarkung Doberschütz (Bahnstrecke Halle-Cottbus), Flurstücke 826, 112/5 und 827 in der Flur 4 der Gemarkung Doberschütz (Bahnhofstraße/Straße nach Mölbitz), Flurstücke 328/31, 30, 333/23, 334/23,

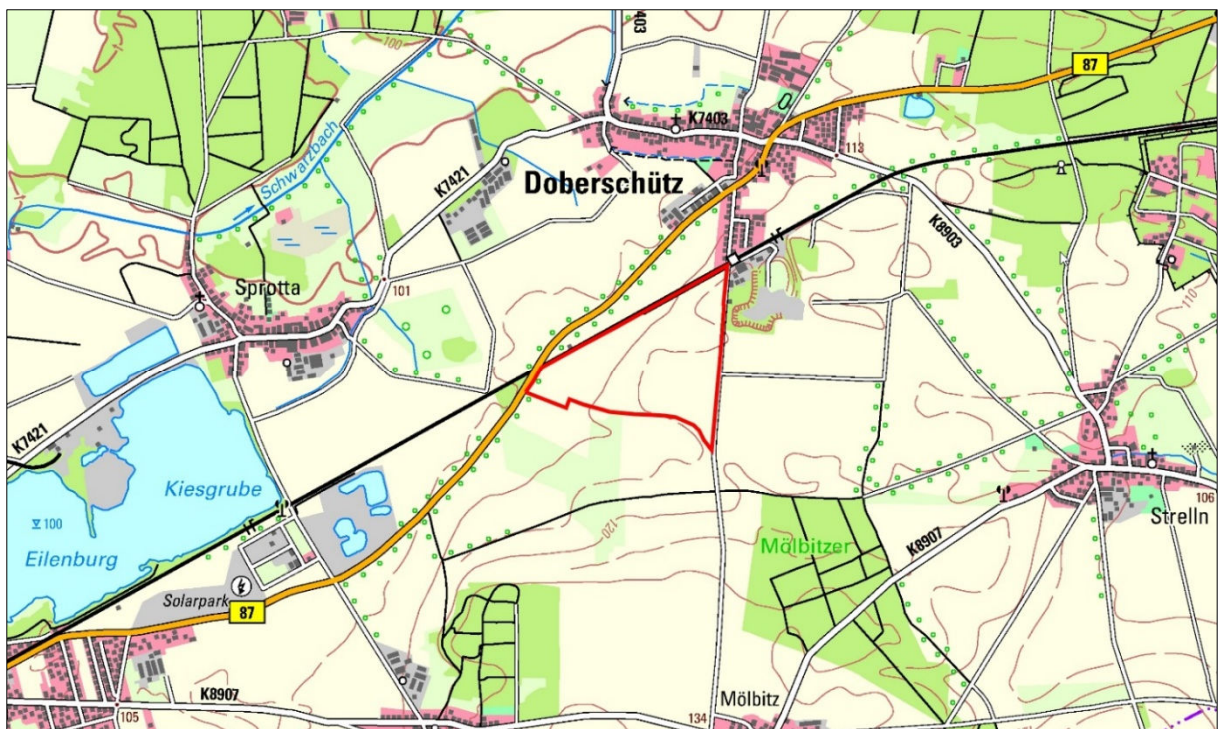
335/23, 20, 379 und 5/1 in der Flur 2 der Gemarkung Paschwitz (Landwirtschaftsflächen), Flurstücke 355/4 und 354/4 in der Flur 2 der Gemarkung Paschwitz (Gehölze und B 87) sowie die Flurstücke 798/22 und 797/163 in der Flur 4 der Gemarkung Doberschütz (B 87 und begleitende Gehölzflächen).

## **5 Bestandsaufnahme**

### **5.1 Beschreibung des Plangebiets**

Das Plangebiet unterliegt derzeit nahezu vollständig einer intensiven, landwirtschaftlichen Nutzung. Am westlichen Rand befindet sich als Abgrenzung zur Bundesstraße 87, die in diesem Bereich per Brücke die Bahnstrecke quert, ein Gehölzstreifen mit sukzessiv aufgewachsenen Beständen, überwiegend bestehend aus Robinien. Durch den Gehölzstreifen verläuft im Bereich der ehemals ebenerdigen Querung der Bahnstrecke ein teilweise befestigter Weg, der als verdichtete Fahrspur südlich der Bahnstrecke weiter in Richtung Doberschütz bis zur Bahnhofstraße verläuft.

Im Norden befinden sich hinter der Bahnstrecke landwirtschaftliche Flächen, im Nordosten befindet sich der Bahnhof Doberschütz mit der dahinterliegenden Ortslage. Östlich der das Plangebiet begrenzenden Bahnhofstraße befindet sich ein Kiessandtagebau, ein Gewerbebetrieb mit Lagerhallen und ein einzelnes Wohnhaus, weiter in Richtung Süden grenzen landwirtschaftliche Flächen an die Bahnhofstraße an. Entlang der südlichen Plangebietsgrenze befinden sich ebenfalls landwirtschaftliche Flächen, im Westen verläuft die B 87 im Zuge der Querung der Bahnstrecke als Rampe.

Der Abstand zur nächstgelegenen Wohnnutzung beträgt nach Osten (Einzelhaus, Flurstück 119/66) ca. 20 Meter, nach Nordosten (Ortsanfang Doberschütz, Flurstück 536/136) ca. 40 Meter. In den übrigen Himmelsrichtungen befinden sich keine Wohnnutzungen innerhalb des für das Vorhaben relevanten Betrachtungsraums.

Die Höhenlage der natürlichen Bodenoberfläche ist relativ eben und steigt von ca. 105 m ü. NHN im Südwesten bis ca. 115 m ü. NHN im Nordosten und 119 m ü. NHN im Südosten relativ gleichmäßig an.

Die Bodenwerte auf den überplanten Flächen liegen gewichtet bei 25,67, dies entspricht einem schlechten Boden, der ein sehr geringes ackerbauliches Ertragspotenzial aufweist.

### **5.2 Flächen und Objekte des Denkmalschutzes**

Kulturdenkmale im Sinne des Sächsischen Denkmalschutzgesetzes sind für das Plangebiet nicht bekannt.

Es wird auf § 20 SächsDSchG hingewiesen. Wer Sachen, Sachgesamtheiten, Teile oder Spuren von Sachen entdeckt, von denen anzunehmen ist, dass es sich um Kulturdenkmale handelt, hat dies unverzüglich einer Denkmalschutzbehörde anzuzeigen. Der Fund und die Fundstelle sind bis zum Ablauf des vierten Tages nach der Anzeige in unverändertem Zustand zu erhalten und zu sichern, sofern nicht die zuständige Fachbehörde mit einer Verkürzung der Frist einverstanden ist. Ausführende Firmen sind auf die Meldepflicht hinzuweisen.

### **5.3 Geschützte Gebiete nach Naturschutzrecht und Wasserrecht**

Das Plangebiet selbst befindet sich nicht in einem Schutzgebiet i.S. §§ 22 bis 29 BNatSchG i.V.m. §§ 14 bis 19 SächsNatSchG. Gesetzlich geschützte Biotope (vgl. § 30 BNatSchG i.V.m. § 21 SächsNatSchG) werden vom Vorhaben nicht berührt. Es liegen keine Anhaltspunkte für eine Beeinträchtigung der in § 1 Abs. 6 Nr. 7b BauGB genannten Schutzgüter (FFH-Gebiete oder Europäische Vogelschutzgebiete) vor. Westlich verläuft im Bereich der B 87 die Grenze des Naturparks Dübener Heide. Darüber hinaus befindet sich das Plangebiet außerhalb von Überschwemmungsgebieten und Trinkwasserschutzgebieten.

### **5.4 Altlasten und Kampfmittel**

#### Altlasten

In der südwestlichen Ecke des Geltungsbereich ist im Flächennutzungsplan eine Altlastenverdachtsfläche nachrichtlich dargestellt, weitere Erkenntnisse werden aus den Rückläufen im Rahmen der frühzeitigen Beteiligung erwartet.

#### Kampfmittel

Anhaltspunkte auf das Vorhandensein von Kampfmitteln im Geltungsbereich sind nicht vorhanden. Maßnahmen der Kampfmittelräumung sind nicht erforderlich.

Sollten bei Erdarbeiten dennoch Kampfmittel gefunden werden, wird darauf hingewiesen, dass es verboten ist entdeckte Kampfmittel zu berühren und deren Lage zu verändern. Die Fundstelle ist unverzüglich der nächsten örtlichen Ordnungsbehörde oder der Polizei anzuzeigen.

### **5.5 Straßenrechtliche Regelungen**

Gemäß § 9 Abs. 1 FStrG dürfen Hochbauten jeder Art in einer Entfernung von bis zu 20 Metern zum Rand der befestigten Fahrbahn von Bundesstraßen nicht errichtet werden (Anbauverbotszone). Genehmigungen für bauliche Anlagen längs der Bundesstraßen in einer Entfernung bis zu 40 Metern, gemessen vom äußeren Rand der befestigten Fahrbahn bedürfen zusätzlich einer Zustimmung des Straßenbaulastträgers (Anbaubeschränkungszone). Dies gilt auch für Anlagen, die nach landesrechtlichen Vorschriften anzeigepflichtig sind.

Der Verlauf der Bundesstraße sowie die Begrenzung der Anbauverbots- und der Anbaubeschränkungszone sind nachrichtlich auf der Planzeichnung eingetragen, in der südwestlichen Ecke befindet sich ein kleiner Teil der überbaubaren Grundstücksflächen innerhalb der Anbaubeschränkungszone, die Anbauverbotszone wird vom Vorhaben nicht berührt.

## **6 Übergeordnete Planungen**

Für den Bebauungsplan ergeben sich die auf die Planungsabsicht bezogenen Ziele und Grundsätze der Raumordnung aus dem Landesentwicklungsplan Sachsen 2013 (LEP 2013) und dem Regionalplan Leipzig-West Sachsen 2021 (RP 2021).

## 6.1 Landesplanung

Gemäß Ziel Z 5.1.1 des Landesentwicklungsplans Sachsen sollen die Träger der Regionalplanung darauf hinwirken, dass die Nutzung der Erneuerbaren Energien flächensparend, effizient und umweltverträglich ausgebaut werden kann. In Ausformung der Grundsätze des Raumordnungsgesetzes sind durch formelle und informelle Planung die räumlichen Voraussetzungen für den Ausbau der raumbedeutsamen Erneuerbaren Energien zu schaffen. Die natürlichen Ressourcen sind nachhaltig zu schützen, die Flächeninanspruchnahme für die notwendige Infrastruktur im Freiraum zu begrenzen.

Neben einer umfassenden Potenzial- und Bedarfsermittlung ist insbesondere eine raumordnerische Bewertung der räumlichen Potenziale der Erneuerbaren Energien erforderlich. Ihre Nutzung ist mit Eingriffen in die Landschaft verbunden. Dies erfordert eine räumliche Steuerung zur Minimierung der Nutzungskonflikte.

Die Bewertung der Nutzungsmöglichkeit der Potenziale der raumbedeutsamen Erneuerbaren Energien soll sich dabei an folgenden raumrelevanten Kriterien orientieren:

Flächensparend - durch die Ausweisung von Flächen zur Erzeugung von Elektroenergie hoher Leistung in der Umgebung bestehender geeigneter Netzinfrastruktur (zum Beispiel Umspannwerke beziehungsweise Hochspannungsleitungen) zur Verringerung des Netzausbaubedarfs, effizient - durch eine geeignete Standortwahl, um auf so wenig wie möglich Fläche so viel wie möglich Leistung zu erbringen und umweltverträglich – damit die Beeinträchtigungen für Mensch und Natur so gering wie möglich gehalten werden, eine unverhältnismäßig hohe Belastung der Kulturlandschaft ausgeschlossen wird und die landwirtschaftliche Nutzfläche weitestgehend erhalten bleibt.

Damit soll eine nachhaltige, dauerhaft tragfähige Nutzung der Erneuerbaren Energien ermöglicht werden.

## 6.2 Regionalplanung

Der Regionalplan Leipzig-West Sachsen ist mit seiner Bekanntmachung am 16.12.2021 in Kraft getreten. Er konkretisiert und ergänzt die Ziele und Grundsätze der Raumordnung für die Planungsregion Leipzig-West Sachsen, bestehend aus der Stadt Leipzig und den Landkreisen Nordsachsen und Leipzig. Die Gemeinde Doberschütz übernimmt keine Funktion im System der zentralen Orte, das Gemeindegebiet ist dem ländlichen Raum zugeordnet.

Für das Plangebiet sind gemäß der Karte 14 – Raumnutzung Vorrang- und Vorbehaltsgebiete als Ziele und Grundsätze der Raumordnung zeichnerisch festgelegt, der überwiegende Teil ist als Vorranggebiet langfristige Rohstoffsicherung (Nr. 71, Doberschütz Süd 2) zum Abbau von Kiessand ausgewiesen, im südöstlichen Teil berührt der Geltungsbereich auf einer kleinen Teilfläche ein Vorbehaltsgebiet Landwirtschaft.

Die Nutzung solarer Strahlungsenergie an dafür geeigneten Standorten entspricht prinzipiell dem raumordnerischen Grundanliegen der sparsamen und schonenden Inanspruchnahme der Naturgüter, der Luftreinhaltung sowie des Klimaschutzes.

Gemäß Grundsatz G 1.1.6 soll der Strukturwandel im mitteldeutschen Braunkohlerevier eingeleitet werden. Projekte, die die Weiterentwicklung der Infrastruktur und die Schaffung von Arbeitsplätzen fördern, sollen unterstützt und umgesetzt werden. Die vorliegende Planung trägt diesem Grundsatz Rechnung, der Umbau der Energieerzeugung von der Braunkohleverstromung zur regenerativen Energieerzeugung wird vorangetrieben. Durch die Errichtung und den Betrieb der Anlagen sind positive Effekte auf die lokale Wirtschaft zu



erwarten, durch die Bereitstellung von grünem Strom für Bürger, Wirtschaft wird die Grundlage für einen nachhaltigen Umbau und die angestrebte Dekarbonisierung der Wirtschaft in Mitteldeutschland gelegt. Das Vorhaben trägt zur Sicherung bestehender und zur Schaffung neuer Arbeitsplätze bei.

Gemäß Grundsatz G 4.2.1.1 soll die Landwirtschaft so erhalten und entwickelt werden, dass sie nachhaltig ihre Aufgaben zur Sicherung von Wertschöpfung und Einkommen im ländlichen Raum, zur Versorgung der Bevölkerung mit Nahrungsmitteln und der Wirtschaft mit Rohstoffen, zur Sicherung der natürlichen Lebensgrundlagen und der biologischen Vielfalt, zur Kulturlandschaftspflege und Erholungsvorsorge sowie zur Gewinnung erneuerbarer Energien wahrnehmen kann. Die Nutzung von landwirtschaftlichen Flächen zur Erzeugung von Strom aus solarer Strahlungsenergie stellt zwar keine klassische landwirtschaftliche Nutzung dar, erfüllt aber trotzdem einen Teil der aufgezählten Aufgaben. Sie trägt durch anfallende Pachteinnahmen zur Wertschöpfung auch bei den landwirtschaftlichen Betrieben bei und schafft für diese ein zusätzliches Standbein neben der klassischen Landwirtschaft. Durch die Etablierung von Brachflächen und den Verzicht auf Dünger und Pflanzenschutzmittel sind positive Effekte für den Boden und die Artenvielfalt zu erwarten. Auch die Aufgabe der Gewinnung erneuerbarer Energie wird erfüllt, zu der gemäß Begründung zum Grundsatz explizit auch die Gewinnung von Sonnenenergie auf landwirtschaftlichen Flächen gehört. Ziel ist die Entwicklung eines zusätzlichen Standbeins für den Landwirt als Energiewirt. Ein Konfliktpotential zwischen Photovoltaik und Vorbehaltsgebieten für die Landwirtschaft ist somit nicht erkennbar.



Abb. 3: Auszug aus dem Regionalplan Leipzig-West Sachsen 2021  
(Karte Raumnutzung, Darstellung maßstabsbedingt ungenau)

 Plangebiet

Gemäß Ziel Z 4.2.3.2 sind Vorranggebiete für die langfristige Sicherung von Rohstofflagerstätten von Nutzungen frei zu halten, die eine zukünftige Rohstoffgewinnung ausschließen. Gemäß Begründung erfolgt die Festlegung der betreffenden Vorranggebiete, um die Möglichkeit der Rohstoffgewinnung für zukünftige Generationen zu erhalten. Es soll verhindert werden, dass sich an dieser Stelle Nutzungen etablieren, die einen künftigen Rohstoffabbau unmöglich machen. Aufgezählt werden hier auf Dauer angelegte Nutzungen, wie Verkehrsstrasse, Wohn-, Misch-, Gewerbe- und Industriegebiete. Die Vorranggebiete zur langfristigen Rohstoffsicherung erfüllen eine „Freihaltfunktion“. Da derzeit keine konkrete Planung (z.B. Planfeststellung, Rahmenbetriebsplan) für das potentielle Abbaugelände bekannt ist, ist von einem raumordnerischen Konflikt für die technisch ausgelegte Betriebsdauer der geplanten Anlage aktuell nicht auszugehen. Weitere Erkenntnisse dazu sind im Rahmen der Beteiligungsverfahren zu erwarten.

Der vorliegenden Planung stehen Ziele und Grundsätze der Raumordnung aus dem Landesentwicklungsplan und dem Regionalplan nicht entgegen, das Vorhaben folgt den beschriebenen Zielen, z.B. durch eine effiziente Flächennutzung auf einer aus Sicht der Raumordnung weitestgehend konfliktfreien Fläche und die mit der Umsetzung des Vorhabens verbundene Aufwertung für den Natur- und Artenschutz. Anhand der beschriebenen Flächenbedarfe für den Ausbau der erneuerbaren Energien auch auf Freiflächen wird der mit dem Vorhaben für die technische Betriebsdauer der Anlage einhergehende Flächenentzug für die Landwirtschaft als vertretbar eingeschätzt, da es sich um eine Fläche mit geringem Ertragspotential außerhalb ausgewiesener Vorranggebiete für Landwirtschaft handelt.

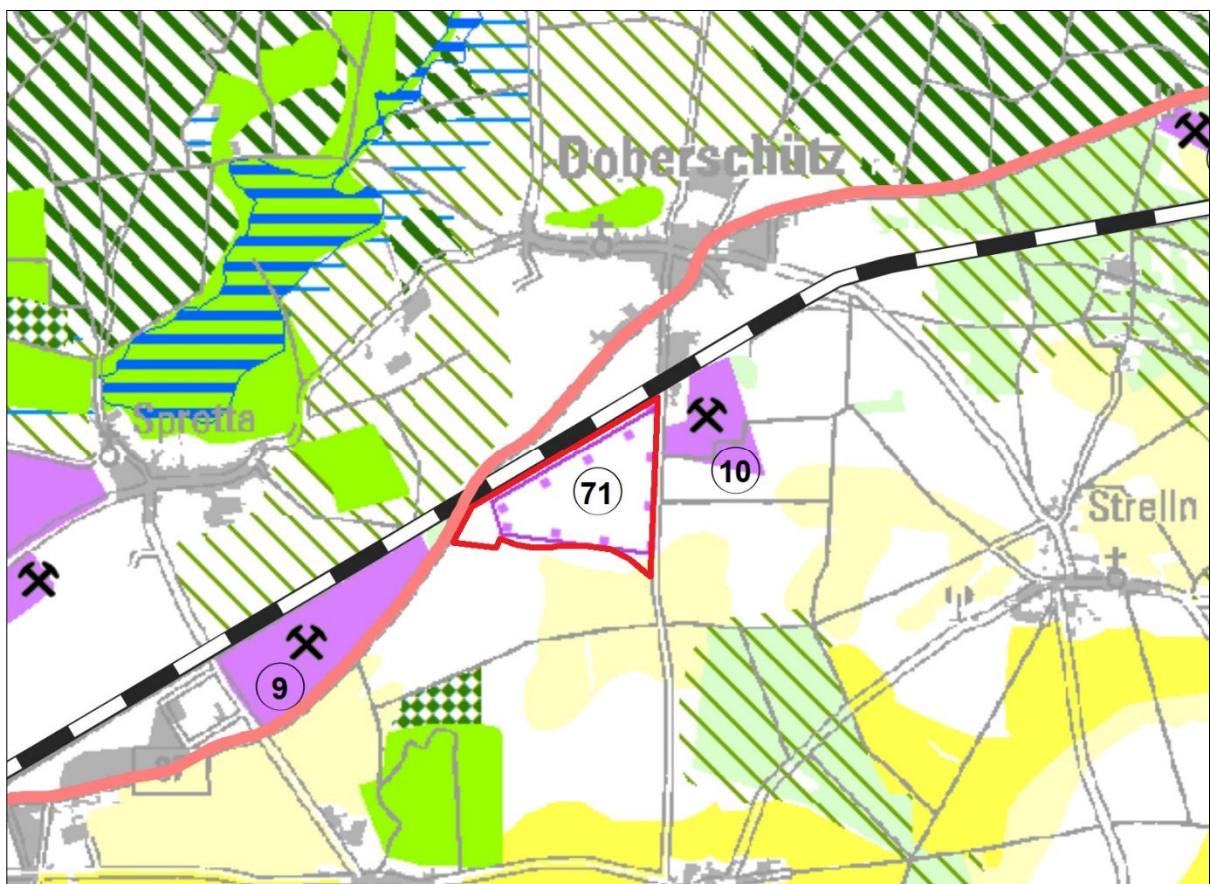
### **6.3 Flächennutzungsplanung**

Im Flächennutzungsplan (FNP) der Gemeinde Doberschütz ist die beabsichtigte städtebauliche Entwicklung für das ganze Gemeindegebiet in den Grundzügen dargestellt. Im wirksamen Flächennutzungsplan, genehmigt am 23.06.2005, bekanntgemacht am 22.07.2005 ist das Plangebiet vollständig als Fläche für die Landwirtschaft dargestellt, zudem ist die Fläche mit Bergbauberechtigung und der dazugehörigen Feldnummer nachrichtlich dargestellt. In der südwestlichen Ecke des Geltungsbereichs ist eine Altlastenverdachtsfläche nachrichtlich dargestellt.

Da der vorliegende Bebauungsplan mit der Festsetzung eines sonstigen Sondergebiets mit der Zweckbestimmung für die Nutzung erneuerbarer Energien als Photovoltaik-Freiflächenanlage (SO Photovoltaik) somit nicht als aus dem FNP entwickelt gilt, wird parallel ein Änderungsverfahren zum FNP gemäß § 8 Abs. 3 BauGB durchgeführt (7. Änderung).

Die parallel durchgeführte Änderung des Flächennutzungsplans bedarf der Genehmigung der höheren Verwaltungsbehörde, nach Genehmigung dieser erlangt der Bebauungsplan durch Bekanntmachung im Amtsblatt seine Rechtskraft. Gemäß § 8 Abs. 3 BauGB kann der Bebauungsplan vor dem Flächennutzungsplan bekannt gemacht werden, wenn nach dem Stand der Planungsarbeiten anzunehmen ist, dass der Bebauungsplan aus den künftigen Darstellungen des Flächennutzungsplans entwickelt sein wird. In diesem Fall bedarf der Bebauungsplan der Genehmigung durch die höhere Verwaltungsbehörde.



Abb. 4: Auszug aus dem Flächennutzungsplan Doberschütz

 Plangebiet

## 7 Geplante bauliche Nutzung

### 7.1 Art der baulichen Nutzung

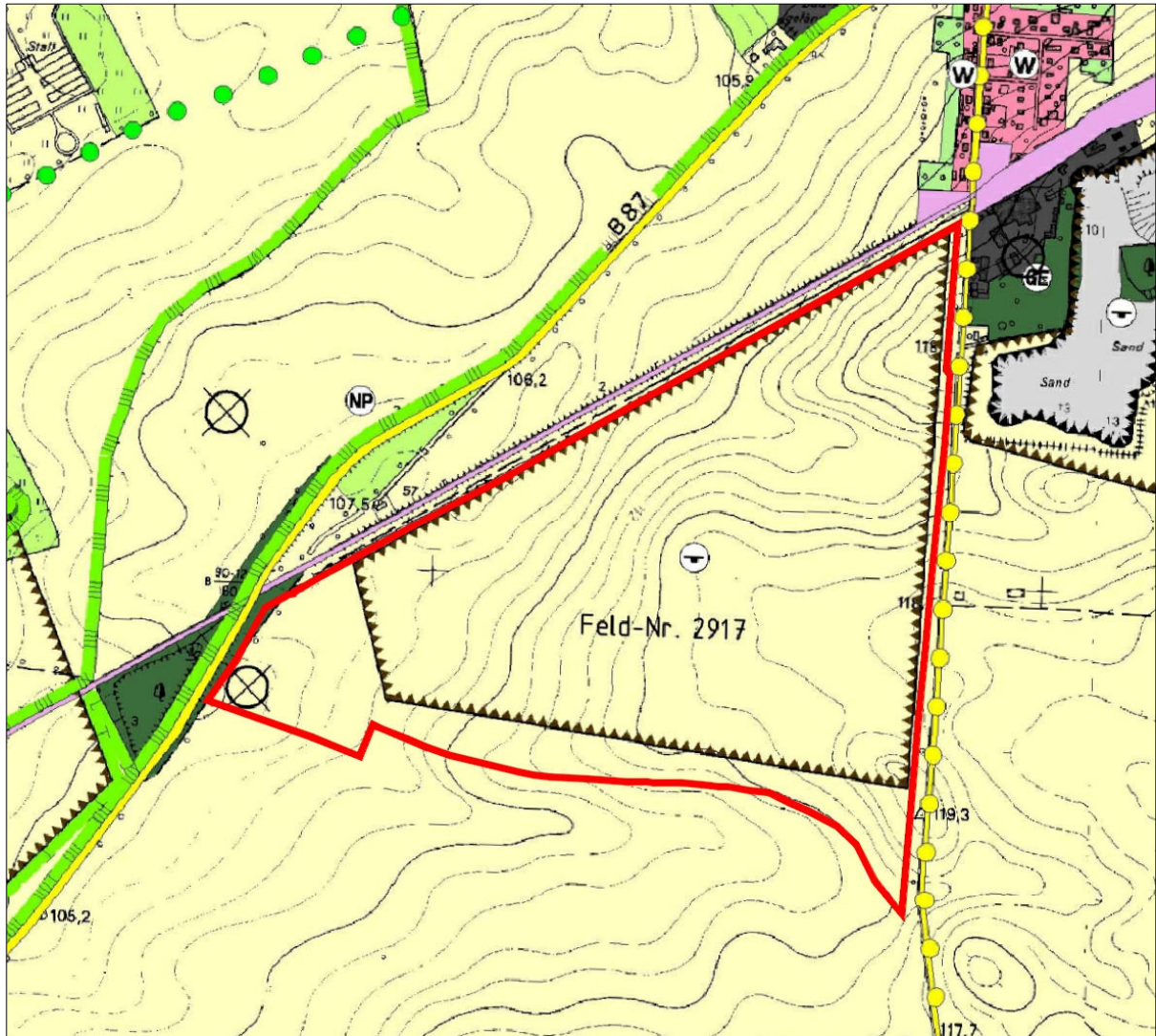
Auf einer Fläche von 63,60 Hektar ist ein sonstiges Sondergebiet gemäß § 11 Abs. 2 BauNVO mit der Zweckbestimmung für die Nutzung erneuerbarer Energien als Photovoltaik-Freiflächenanlage (SO Photovoltaik) festgesetzt.

Das sonstige Sondergebiet dient der Errichtung und dem Betrieb von Photovoltaikanlage einschließlich der zu deren Wartung und Betrieb erforderlichen Anlagen. Zulässig sind fest installierte Photovoltaikanlagen jeglicher Art bestehend aus Photovoltaikmodulen, Photovoltaikgestellen (Unterkonstruktion), Wechselrichterstationen, Transformatoren-/Netzeinspeisestationen und Anlagen zur Speicherung der erzeugten Energie.

Sämtliche Nebenanlagen für sonstige elektrische Betriebseinrichtungen zur Verteilung und Ableitung der gewonnenen Elektroenergie in das Netz des Netzbetreibers sowie zu einer möglichen Speicherung werden innerhalb der sonstigen Sondergebiete errichtet.



Die innere Verkehrserschließung erfolgt über die geplanten Zufahrten, welche unter anderem auch dem Bau, der Wartung und dem Betrieb der Anlage dient. Ortsgebundene Festsetzungen von Verkehrsflächen in der Planzeichnung erfolgen nicht, da diese innerhalb des sonstigen Sondergebiets zulässig sind und sich diese Wege der Zweckbestimmung des sonstigen Sondergebiets unterordnen.

Im Rahmen der festgesetzten Nutzungen sind nur Vorhaben zulässig, zu denen sich der Vorhabenträger im Durchführungsvertrag verpflichtet. Die Festsetzung ist klarstellend erforderlich, da vorliegend auf die Festsetzung von Baugebieten gemäß BauNVO und eine allgemeine Zulässigkeit von Nutzungen zurückgegriffen wird (§12 Abs. 3a BauGB).

## **7.2 Maß der baulichen Nutzung**

### Grundflächenzahl

Die Grundflächenzahl ist mit maximal 0,65 festgesetzt. Für die Ermittlung der Grundfläche ist die Fläche innerhalb des SO Photovoltaik maßgebend.

Eine Überschreitung der Grundflächenzahl im SO Photovoltaik gemäß § 19 Abs. 4 BauNVO ist nicht zulässig, da diese ohne städtebauliche Rechtfertigung ohnehin nur bis zu einer Grundflächenzahl von 0,8 zulässig wäre und eine Errichtung der geplanten Photovoltaikanlage mit allen Nebenanlagen und Erschließungsflächen innerhalb der zulässigen Festsetzung zur Grundflächenzahl problemlos möglich ist.

Die Grundflächenzahl (GRZ) wird entsprechend § 19 Abs. 1 und 2 BauNVO mittels Division der mit baulichen Anlagen überdeckten Flächen durch die anrechenbare Grundstücksfläche ermittelt. Innerhalb der überbaubaren Fläche des SO Photovoltaik ist mit einer GRZ von 0,65 gewährleistet, dass nicht die gesamte Fläche mit Modulen überspannt sein wird. Der maximal überbaubare Flächenanteil des SO Photovoltaik beträgt 65 %. Maßgebend für die Ermittlung der Grundfläche der Photovoltaikanlage ist die senkrechte Projektion der äußeren Abmessungen der Modultische (überschirmte Fläche). Bei Ausschöpfung der festgesetzten maximal zulässigen Grundflächenzahl können im SO Photovoltaik maximal 41,34 Hektar überbaut werden. Die Grundflächenzahl begründet sich durch die für Wartung und Betrieb erforderlichen Anlagen, bestehend aus Photovoltaikmodulen, Photovoltaikgestellen (Unterkonstruktion), Wechselrichterstationen, Transformatoren-/ Netzeinspeisestationen und den ggf. zu errichtenden Anlagen zur Speicherung sowie den erforderlichen Zufahrten und internen Erschließungsflächen. Um ein gegenseitiges Verschatten zu vermeiden, verbleiben zwischen den Modultischen Zwischenräume, die nicht mit Photovoltaikmodulen überdeckt werden. Vorgesehen ist hier ein Reihenabstand von 3,50 Metern.

### Höhe der baulichen Anlagen

Die Höhe der Oberkante baulicher Anlagen im sonstigen Sondergebiet ist auf maximal 4,0 m festgesetzt. Unterer Bezugspunkt ist jeweils der nächste eingetragene Höhenpunkt innerhalb des Sondergebiets gemäß Planeinschrieb.

Die Höhenlage der natürlichen Bodenoberfläche ist relativ eben und steigt von ca. 105 m ü. NHN im Südwesten bis ca. 115 m ü. NHN im Nordosten und 119 m ü. NHN im Südosten relativ gleichmäßig an.

Die Höhe der baulichen Anlagen wird definiert als das senkrechte Maß zwischen den genannten Bezugspunkten, unterer Bezugspunkt ist jeweils der nächste eingetragene Höhenpunkt, als oberer Bezugspunkt ist die Oberkante der baulichen Anlage heranzuziehen.

Die Festsetzung zur Höhe der baulichen Anlagen als Höchstgrenze berücksichtigt nachbarschützende Belange, optische Beeinträchtigungen werden durch die Wahl des

Standortes und durch grünordnerische Maßnahmen weitestgehend vermieden. Es wird ein günstiges Verhältnis von Anlagenhöhe zu den Anlagenzwischenräumen erreicht und eine mögliche Fernwirkung der Anlage verringert. Die Höhenfestlegung schließt Konstruktionsweisen mit größeren Höhen, wie turmartige Konstruktionen oder ähnliche Varianten von vornherein aus. Zudem ist mit der Festsetzung gewährleistet, dass sich die geplante Anlage weitestgehend an das natürliche Gelände anpasst und vermeidbare Geländeregulierungen nicht erfolgen.

### **7.3 Überbaubare Grundstücksfläche**

Die überbaubaren Grundstücksflächen werden durch Festsetzung einer Baugrenze gemäß § 23 Abs. 3 BauNVO bestimmt.

Photovoltaik-Anlagen und Photovoltaik-Anlagenteile sowie Gebäude und Gebäudeteile dürfen diese nicht überschreiten. Somit ist eine optimale Ausnutzung der zur Verfügung stehenden Fläche möglich.

Zäune, Wartungsflächen und Stellplätze gemäß § 12 Abs. 1 BauNVO sowie Nebenanlagen, die der technischen Versorgung des Baugebietes dienen, sind außerhalb der überbaubaren Grundstücksfläche zulässig.

Die Baugrenzen verlaufen umgrenzend in einem Abstand von 3 Metern zur Grenze des räumlichen Geltungsbereichs und den festgesetzten Grünflächen. Im Bereich der Bahnhofstraße verläuft die Baugrenze südlich der geplanten Heckenpflanzungen mit einem Abstand von 8 Metern zur Grenze des räumlichen Geltungsbereichs.

### **7.4 Verkehrsflächen**

Zur Sicherung der Erschließung sind ausgehend von der Bahnhofstraße drei Einfahrtbereiche festgesetzt. Diese befinden sich auf der Höhe des einzelnen Wohnhauses, südlich angrenzend an die geplante Heckenpflanzung sowie weiter in Richtung Süden entsprechend der geplanten inneren Erschließung der Anlage. Die Breite beträgt im Norden 20 Meter, die beiden weiteren Bereiche weisen eine Breite von jeweils 14 Metern auf. Die Zufahrt soll unter Schonung des straßenbegleitenden Baumbestands in diesen Bereichen erfolgen, tatsächlich ist mit einer Breite der Zufahrten von maximal 6 Metern zu rechnen.

### **7.5 Grünflächen**

Aus Gründen der Akzeptanz, des Natur- und Artenschutzes und des abwehrenden Brandschutzes sind innerhalb des Geltungsbereichs unter anderem entlang der Gehölzfläche Grünflächen mit einem Gesamtumfang von 1,98 Hektar festgesetzt. Mit der Entwicklung einer extensiven Brachfläche unter und zwischen den Modulen (M1), ganzjährig begrünter und unbeeinträchtigter ehemaliger Ackerflächen (Blühweise, M2) und den geplanten Heckenpflanzungen (M3) wird außerdem das Nahrungsangebot für Vögel und Fledermäuse erhöht und zusätzlicher Lebensraum für Insekten geschaffen. Eine Nutzung durch größere Wildtiere wird ebenfalls ermöglicht.

Die Herleitung und Beschreibung der entsprechenden Maßnahmen ist Bestandteil des Umweltberichts, der einen gesonderten Teil der Begründung bildet.

Unter und zwischen den Modulen sowie in den Randbereichen der Anlage soll sich aus dem Samenvorrat des Bodens ein extensives, artenreiches Brachland entwickeln (Maßnahme M1).

Im Bereich der Grünflächen entlang der straßenbegleitenden Gehölze und der Gehölzfläche sollen sich durch Einsaat und extensive Pflege Blühwiesen entwickeln (Maßnahme M2).

Entlang der Bahnhofstraße und an der südwestlichen Grenze des Geltungsbereichs ist die Pflanzung einer zweireihigen Laubstrauchhecke als Sichtschutz und zur Minderung des Eingriffs in das Landschaftsbild festgesetzt (Maßnahme M3).

Die bestehende Gehölzfläche im Bereich der B 87 (Maßnahme M5) und der Grünstreifen südlich der Bahnstrecke (Maßnahme M4) sollen in ihrem derzeitigen Zustand erhalten werden.

## **8 Bauordnungsrechtliche Festsetzungen**

### **8.1 Einfriedung**

Zur Sicherung des Objektes vor unbefugtem Zutritt ist die Photovoltaikanlage einzufrieden. Die Gesamthöhe der Einfriedung darf maximal 2,50 m über Geländeniveau betragen und ist als Maschendraht-, Industrie- bzw. Stabgitterzaun auszuführen. Die Einfriedung muss entweder einen durchgehenden Bodenabstand von mindestens 10 cm oder im Abstand von 50 Metern bodenebene Rohrdurchlässe zur Gewährleistung der Kleintierdurchgängigkeit aufweisen. Eine Errichtung der Einfriedung außerhalb des SO-Photovoltaik ist nicht zulässig.

Die Einfriedung dient der Sicherung des Objektes vor unbefugtem Zutritt. Der Durchlass für Kleintiere ermöglicht den Austausch innerhalb und außerhalb der Umzäunung lebender Populationen. Alternativ zu einem durchgehenden Bodenabstand ist bei einer Beweidung mit Schafen zum Schutz vor Wölfen eine geschlossene Einfriedung erforderlich. In diesem Fall sind in regelmäßigen Abständen bodenebene Rohrdurchlässe vorzusehen, um die Kleintierdurchgängigkeit zu gewährleisten. Die Errichtung der Einfriedung innerhalb des Sondergebiets schließt eine Beeinträchtigung der festgesetzten grünordnerischen Maßnahmen weitestgehend aus, die Beeinträchtigung des Landschaftsbildes wird minimiert, da die Zaunanlage hinter den festgesetzten Pflanzmaßnahmen optisch nicht mehr wahrnehmbar ist. Die festgesetzten Grünflächen sind somit für alle Tierarten frei zugänglich.

## **9 Erschließung**

### **9.1 Verkehrserschließung**

Die verkehrliche Erschließung erfolgt über die drei geplanten Zufahrten zur Bahnhofstraße (Ortsverbindungsstraße Doberschütz-Mölbitz). Von dieser wird in Richtung Norden die Ortslage Doberschütz und die B 87 erreicht. In Richtung Süden verläuft die Straße nach Mölbitz und weiter in Richtung Wurzen.

Die B 87 führt in südwestlicher Richtung über Eilenburg weiter nach Leipzig, in einer Entfernung von etwa 25 Kilometern besteht an der Anschlussstelle Leipzig-Nordost Anschluss an die Bundesautobahn 14. Der B 87 nach Nordosten folgend, wird nach etwa 18 Kilometern Torgau erreicht.

Mit einem vorhabenbedingten Verkehrsaufkommen ist ausschließlich während der Bauzeit der Photovoltaikanlage (max. 3-12 Monate) zu rechnen. Sollten an den öffentlichen Straßen während der Bauzeit Baustellenzufahrten errichtet werden, sind frühzeitige Abstimmungen mit dem zuständigen Straßenbaulastträger und der zuständigen Straßenverkehrsbehörde zu führen.

Der Betrieb der Anlage erfolgt vollautomatisch. Ein Anfahren der Anlage vornehmlich mit Kleintransportern bzw. PKW ist nur zur Pflege, Wartung bzw. bei Reparaturen erforderlich. Die daraus resultierende Belastungszahl umfasst ca. 10 Fahrzeuge pro Jahr bei maximal 2 Fahrzeugen pro Tag.

Aufgrund der vorgesehenen Nutzung des Plangebiets als Anlage zur Gewinnung von Solarenergie und zur Nutzung als Brachland mit extensiver Bewirtschaftung ist innerhalb der Baugrenzen nur eine Verkehrserschließung in Form von wasserdurchlässigen Wegen oder als Fahrspur im Grünland vorgesehen. Diese dienen dem Bau, der Wartung und dem Betrieb der Anlage. Eine Festlegung in der Planzeichnung erfolgt nicht, da sich die Wege der Zweckbestimmung des Sondergebiets unterordnen.

## **9.2 Wasserversorgung- und Abwasserentsorgung**

Für den Betrieb der Photovoltaikanlage ist weder ein Trinkwasseranschluss noch ein Anschluss an das örtliche Abwasserentsorgungsnetz erforderlich.

## **9.3 Niederschlagswasser**

Das auf den Photovoltaikmodulen, Verkehrsflächen und Nebenanlagen anfallende unbelastete und unverschmutzte Niederschlagswasser ist innerhalb des Plangebiets breitflächig zur Versickerung zu bringen.

Das auf den Modultischen anfallende Niederschlagswasser fließt dabei über die Abtropfkanten an den Modulrändern ab und versickert punktuell am Außenrand der Tische bzw. der Module. Eine Änderung am Gesamtwasserhaushalt des Systems findet nicht statt. Die Versickerung des Niederschlagswassers am Anfallort dient der Erhaltung der Grundwasserneubildungsrate. Eine Bodenerosion durch das ablaufende Niederschlagswasser ist aufgrund der ganzjährigen Begrünung der Flächen unter und neben den Modulen nicht zu erwarten. Bei stärkeren oder extremen Niederschlägen wird das Niederschlagswasser auch außerhalb der Abtropfkanten von den Modulen abfließen und sich somit besser verteilen.

## **9.4 Stromversorgung und Netzeinspeisung**

Zuständiger Netzbetreiber ist die Mitnetz Strom GmbH, der Strombezug für den Eigenbedarf erfolgt in der Regel aus der Eigenproduktion der Anlagen und/oder über einen separaten Anschluss aus dem Niederspannungsnetz.

Die Einspeisung der erzeugten Elektroenergie wird mittels einer kundeneigenen Übergabestation erfolgen. Die erforderlichen Abstimmungen dazu sind frühzeitig mit dem Netzbetreiber zu führen. Die Planung und Verlegung der für den Netzanschluss erforderlichen Kabel und deren Trassen sind eigenständig durch den künftigen Vorhabenträger durchzuführen und nicht Bestandteil des vorliegenden Verfahrens.

## **9.5 Telekommunikation**

Zur Fernüberwachung der Solaranlage ist der Anschluss an das Telekommunikationsnetz notwendig. Der zuständige Netzbetreiber für das Festnetz ist die deutsche Telekom AG. Alternativ ist der Anschluss über das Mobilfunknetz möglich.

Die dazu notwendigen Abstimmungen sind mit dem Netzbetreiber so früh wie möglich zu führen.

## **9.6 Abfallentsorgung**

Für den Betrieb der Photovoltaikanlage ist kein Anschluss an das System der Abfallentsorgung erforderlich. Die Abfallentsorgung während der Bauphasen ist durch den künftigen Vorhabenträger in Eigenverantwortung sicherzustellen.

## **10 Naturschutz und Landschaftspflege**

Zu diesem Bebauungsplan wurde eine Umweltprüfung nach § 2 Abs. 4 BauGB durchgeführt und in einem Umweltbericht gemäß Anlage 1 zum BauGB dargestellt (Teil 2 der Begründung). Dazu wurden die Belange des Umweltschutzes nach § 1 Abs. 6 Nr. 7 und § 1a BauGB beschrieben, die voraussichtlich erheblichen Umweltauswirkungen ermittelt und bewertet. Weiterhin wurden bauzeitliche Vermeidungsmaßnahmen beschrieben. Der Umweltbericht bildet einen gesonderten Teil der Begründung.

Gemäß Planeinschrieb sind private Grünflächen im Umfang von insgesamt 1,98 Hektar festgesetzt. Die Herleitung und Beschreibung der entsprechenden Maßnahmen ist Bestandteil des Umweltberichts, der einen gesonderten Teil der Begründung bildet.

Auf den Flächen unter und zwischen den Modulen soll sich durch Selbstbegrünung ein extensives Brachland entwickeln (Maßnahme M1). Im Bereich der Grünflächen entlang der straßenbegleitenden Gehölze und der Gehölzfläche sollen sich durch Einsaat und Pflege Blühwiesen entwickeln (Maßnahme M2). Entlang der Bahnhofstraße und an der südwestlichen Grenze des Geltungsbereichs ist die Pflanzung einer zweireihigen Laubstrauchhecke als Sichtschutz und zur Minderung des Eingriffs in das Landschaftsbild festgesetzt (Maßnahme M3). Die bestehende Gehölzfläche im Bereich der B 87 (Maßnahme M5) und der Grünstreifen südlich der Bahnstrecke (Maßnahme M4) sollen in ihrem derzeitigen Zustand erhalten werden.

Nachfolgend werden die festgesetzten Maßnahmen zur Grünordnung beschrieben, für weitergehende Erläuterungen wird auf den Umweltbericht verwiesen.

Neu anzulegende Zufahrten, Wege und Stellflächen sind zum Schutz des Bodens in wasser- und luftdurchlässiger Bauweise auszuführen.

M 1: Innerhalb des sonstigen Sondergebiets SO Photovoltaik ist unter und zwischen den Modulen durch Selbstbegrünung eine extensive, artenreiche Brachfläche zu entwickeln und zu erhalten. Der Boden ist vor der Initiierung zu lockern. Eine Bodenbearbeitung sowie der Einsatz von Dünge- und Pflanzenschutzmitteln sind nicht zulässig.

M 2: Innerhalb der festgesetzten Grünflächen ist durch Ansaat und Pflege eine artenreiche Blühwiese zu entwickeln und zu erhalten. Als Ansaat ist gebietsheimisches Saatgut (UG 5 - Mitteldeutsches Tief- und Hügelland) in der Ausführung als Grundmischung für artenreiche Blühwiesen zu verwenden. Der Boden ist vor der Ansaat zu lockern. Eine Bodenbearbeitung sowie der Einsatz von Dünge- und Pflanzenschutzmitteln sind nicht zulässig.

M 3: Innerhalb der festgesetzten Flächen zum Anpflanzen von Bäumen, Sträuchern und sonstigen Bepflanzungen ist auf einer Länge von mindestens 830 Metern und einer Breite von mindestens 3 Metern eine zweireihige Laubstrauchhecke aus mindestens sechs verschiedenen, heimischen und standortgerechten Gehölzarten zu pflanzen und dauerhaft zu erhalten. Es ist je 2,25 m<sup>2</sup> Pflanzfläche ein Strauch in Reihe zu pflanzen. Als Pflanzqualität

sind verpflanzte Sträucher mit 4 Trieben und einer Höhe von 60 bis 100 cm zu verwenden. Für eine Dauer von 5 Jahren ist eine Gehölzpflege zu gewährleisten (1 Jahr Fertigstellungspflege, 4 Jahre Entwicklungspflege).

4.5 M 4: Innerhalb der festgesetzten Flächen sind die bestehenden Grünstrukturen zu erhalten und zu pflegen, dies gilt auch für bestehende Fahrspuren und Wege.

4.6 M 5: Innerhalb der festgesetzten Flächen sind die bestehenden Gehölzstrukturen zu erhalten und zu pflegen. Die Pflege umfasst dabei auch die Gefahrenabwehr und die Ausübung der Verkehrssicherungspflicht.

## 11 Immissionsschutz

Im Rahmen der Bebauungsplanung sind die allgemeinen Anforderungen an gesunde Wohn- und Arbeitsverhältnisse zu sichern, bestehende und zukünftige Belastungen zu bewältigen und durch geeignete Maßnahmen zu mindern.

Relevante Emissionen treten während des Betriebs der Photovoltaikanlage nicht auf. Mit Beeinträchtigungen durch Lärm, Staub oder Geruch ist lediglich während der Bauphase zu rechnen, diese beschränkt sich auf einen Zeitraum von etwa 3 bis 12 Monaten. Im Zuge der Bauarbeiten sind die einschlägigen Vorschriften zum Lärmschutz zu beachten, erhebliche Beeinträchtigungen der Allgemeinheit und der Nachbarschaft sollen weitgehend vermieden werden.

Auswirkungen von elektrischen oder magnetischen Feldern sowie Lärm durch notwendige Lüfter sind nur in sehr geringem Ausmaß und nur in unmittelbarer Umgebung der Wechselrichter und der Trafostationen zu erwarten. Bei einem Abstand zwischen Trafo und Zaun von mindestens 3 Metern werden diese bereits nicht mehr wahrnehmbar sein. Die Standortauswahl für die Trafostationen ist so zu treffen, dass eine Beeinträchtigung umliegender, schutzbedürftiger Nutzungen ausgeschlossen ist. Bei derzeit zum Einsatz kommenden Anlagen zur Speicherung handelt es sich um Batteriespeicher in Fertigbauweise (Überseecontainer), relevante Emissionen gehen von diesen Anlagen nicht aus.

Solarmodule können einen Teil des Lichtes reflektieren. Unter bestimmten Konstellationen kann dies zu Reflexblendungen führen. Immissionsorte, die vornehmlich nördlich von einer Photovoltaikanlage gelegen sind, sind meist unproblematisch. Eine genauere Betrachtung ist im Wesentlichen nur dann erforderlich, wenn der Immissionsort vergleichsweise hoch liegt (zum Beispiel bei Hochhäusern) und/oder die Photovoltaikmodule besonders flach angeordnet sind. Nach dem derzeitigen Stand der Wissenschaft treten relevante Reflexionen und Blendwirkungen nur bei fest montierten Modulen in den Morgen- bzw. Abendstunden auf. Der Einwirkungsbereich ist auf die im Südosten und Südwesten angrenzenden Flächen begrenzt. Bei Entfernungen zu den Modulen über 100 Meter sind die Einwirkungszeiten gering und beschränken sich auf wenige Tage im Jahr. Darüber hinaus handelt es sich bei Solarmodulen um Lichtkonverter, die möglichst wenig Licht reflektieren sollen, um das Sonnenlicht bestmöglich zu nutzen.

Schutzbedürftige Wohnnutzungen, die im relevanten Wirkungsbereich für eine mögliche Blendung liegen, befinden sich östlich (Einzelhaus, Flurstück 119/66) in ca. 20 Meter Entfernung und nordöstlich (Ortsanfang Doberschütz, Flurstück 536/136) in einer Entfernung von ca. 40 Metern. In den übrigen Himmelsrichtungen befinden sich keine Wohnnutzungen innerhalb des beschriebenen Bereichs. Zudem sind für die Betrachtung möglicher Blendwirkungen die nördlich verlaufende Bahnstrecke und die westlich verlaufende B 87 sowie die Bahnhofstraße relevant.

Eine gutachterliche Untersuchung erfolgt im Laufe des weiteren Planverfahrens, die Ergebnisse sind im Bebauungsplan zu berücksichtigen und sollen nach der frühzeitigen Beteiligung in den Entwurf eingearbeitet werden.

Gemäß Leitfaden zur Berücksichtigung von Umweltbelangen bei der Planung von Photovoltaik-Freiflächenanlagen (ARGE Monitoring PV-Anlagen, 2007) und „Stellungnahme zur Frage der evtl. Blendung und anderer Beeinträchtigungen von Vögeln durch PV-Freiflächenanlagen“ (Juwi Solar, 2008) sind Beeinträchtigungen von Vögeln durch Widerspiegelungen bzw. Reflexionen der Solarmodule nicht zu erwarten.

## 12 Brandschutz

Die Photovoltaikmodule sowie deren Gestelle bestehen aus weitgehend nicht brennbaren Materialien, so dass eine Brandgefahr nicht besteht. Bei den Wechselrichtern und Trafostationen in Kompaktbauweise ist die Brandgefahr ebenfalls sehr gering. Für den allgemeinen Brandschutz gelten die Anforderungen und Regeln für Einsätze an elektrischen Anlagen. Grundlagen sind die GUV-I 8677 „Elektrische Gefahren an der Einsatzstelle“ und die DIN VDE 0132 „Brandbekämpfung und Hilfeleistung im Bereich elektrischer Anlagen“. Geeignete Löschmittel sowie deren zu beachtende Einsatzbedingungen sind der DIN VDE 0132, Punkt 6.2 „Anwendung von Löschmitteln“ zu entnehmen.

Ein anlagenbezogenes Brandschutzkonzept ist in Abstimmung mit den zuständigen Behörden im weiteren Verfahren zu erarbeiten. Die erforderliche Löschwassermenge wird von der zuständigen Brandschutzbehörde in Abhängigkeit von der baulichen Nutzung des Grundstückes festgelegt und ist im nachgelagerten Verfahren nach SächsBO nachzuweisen.

## 13 Flächenbilanz

Tab. 2: geplante Flächennutzung (Maximalwerte)

	<b>Bestand</b>	<b>Planung</b>
Landwirtschaftliche Fläche	65,18 ha	-
SO Photovoltaik, davon	-	63,60 ha
<i>Überdeckung mit Solarmodulen (mit darunterliegendem Extensivbrachland)</i>	-	41,34 ha
<i>davon voll- oder teilversiegelt</i>	-	0,83 ha
<i>Extensivbrachland (Zwischenräume zwischen den Solarmodulreihen)</i>	-	22,26 ha
Grünflächen	-	1,58 ha
Gehölzfläche	0,40 ha	0,40 ha
<b>Summe</b>	<b>65,58 ha</b>	<b>65,58 ha</b>

Das Plangebiet weist eine Gesamtfläche von 65,58 ha auf, ein Flächenanteil von 63,60 ha wird als SO Photovoltaik festgesetzt, wobei bei einer GRZ von 0,65 somit ca. 41,34 ha mit Solarmodulen und zugehörigen Nebenanlagen überbaut werden können.

Innerhalb des SO Photovoltaik werden lediglich die Flächen für elektrische Betriebs-einrichtungen vollständig versiegelt. Die restlichen Flächen bleiben in Form von

- wasserdurchlässigen Wegen,
- Extensivgrünland mit Überdeckung durch Photovoltaikanlagen und
- Extensivgrünland zwischen den Modulreihen

und werden durch entsprechende Pflegemaßnahmen als Extensivbrachland erhalten.

#### **14 Hinweise**

Die Hinweise, die sich aus der Beteiligung der Öffentlichkeit, der Behörden und sonstigen Träger öffentlicher Belange sowie aus der Abstimmung mit den Nachbargemeinden ergeben, werden im Verlauf des Planverfahrens ergänzt.

Büro Knoblich GmbH Landschaftsarchitekten

Zscheplin, 18.04.2024



## Quellenverzeichnis

### Gesetze/Urteile/Richtlinien/Verordnungen

**BauGB (2023):** Baugesetzbuch in der Fassung der Bekanntmachung vom 3. November 2017 (BGBl. I S. 3634), das zuletzt durch Artikel 3 des Gesetzes vom 20. Dezember 2023 (BGBl. 2023 I Nr. 394) geändert worden ist.

**BauNVO (2023):** Verordnung über die bauliche Nutzung der Grundstücke - Baunutzungsverordnung in der Fassung der Bekanntmachung vom 21. November 2017 (BGBl. I S. 3786), die zuletzt durch Artikel 2 des Gesetzes vom 3. Juli 2023 (BGBl. 2023 I Nr. 176) geändert worden ist.

**BBodSchG (2021):** Bundes-Bodenschutzgesetz vom 17. März 1998 (BGBl. I S. 502), das zuletzt durch Artikel 7 des Gesetzes vom 25. Februar 2021 (BGBl. I S. 306) geändert worden ist.

**BBodSchV (2020):** Bundes-Bodenschutz- und Altlastenverordnung vom 12. Juli 1999 (BGBl. I S. 1554), die zuletzt durch Artikel 126 der Verordnung vom 19. Juni 2020 (BGBl. I S. 1328) geändert worden ist.

**BImSchG (2023):** Bundes-Immissionsschutzgesetz in der Fassung der Bekanntmachung vom 17. Mai 2013 (BGBl. I S. 1274), das zuletzt durch Artikel 11 Absatz 3 des Gesetzes vom 26. Juli 2023 (BGBl. 2023 I Nr. 202) geändert worden ist.

**BNatSchG (2022):** Bundesnaturschutzgesetz vom 29. Juli 2009 (BGBl. I S. 2542), das zuletzt durch Artikel 3 des Gesetzes vom 8. Dezember 2022 geändert worden ist.

**EEG 2023 (2023):** Erneuerbare-Energien-Gesetz vom 21. Juli 2014 (BGBl. I S. 1066), das zuletzt durch Artikel 13 des Gesetzes vom 22. Dezember 2023 (BGBl. 2023 I Nr. 405) geändert worden ist.

**Landesentwicklungsplan Sachsen (2013):** Verordnung der Sächsischen Staatsregierung über den Landesentwicklungsplan Sachsen vom 14.08.2013.

**PlanZV (2021):** Verordnung über die Ausarbeitung der Bauleitpläne und Darstellung des Planinhaltes - Planzeichenverordnung vom 18. Dezember 1990 (BGBl. 1991 I S. 58), die zuletzt durch Artikel 3 des Gesetzes vom 14. Juni 2021 (BGBl. I S. 1802) geändert worden ist.

**Regionalplan Leipzig-West Sachsen (2021):** beschlossen durch Satzung des Regionalen Planungsverbandes vom 11. Dezember 2020, genehmigt durch das Sächsische Staatsministerium für Regionalentwicklung mit Bescheid vom 02. August 2021, in Kraft getreten mit der Bekanntmachung nach § 7 Abs. 4 SächsLPIG am 16. Dezember 2021. Regionaler Planungsverband Leipzig-West Sachsen, Leipzig.

**Regionalplan Leipzig West Sachsen (2023):** Vorentwurf zur Fortschreibung des Kapitels Erneuerbare Energien

**ROG (2023):** Raumordnungsgesetz vom 22. Dezember 2008 (BGBl. I S. 2986), das zuletzt durch Artikel 1 des Gesetzes vom 22. März 2023 (BGBl. 2023 I Nr. 88) geändert worden ist.

**SächsBO (2022):** Sächsische Bauordnung in der Fassung der Bekanntmachung vom 11.05.2016 (SächsGVBl. S. 186), die zuletzt durch Artikel 24 des Gesetzes vom 20. Dezember 2022 (SächsGVBl. S. 705) geändert worden ist.

**SächsDSchG (2021):** Sächsisches Denkmalschutzgesetz vom 3. März 1993 (SächsGVBl. S. 229), das zuletzt durch Artikel 15 des Gesetzes vom 21. Mai 2021 (SächsGVBl. S. 578) geändert worden ist.

**SächsNatSchG (2021):** Sächsisches Naturschutzgesetz vom 6. Juni 2013 (SächsGVBl. S. 451), das zuletzt durch das Gesetz vom 9. Februar 2021 (SächsGVBl. S. 243) geändert worden ist.

**SächsLPIG (2021):** Landesplanungsgesetz vom 11. Dezember 2018 (SächsGVBl. S. 706), das durch Artikel 4 der Verordnung vom 12. April 2021 (SächsGVBl. S. 517).

**UVP-Gesetz (2023):** Gesetz über die Umweltverträglichkeitsprüfung in der Fassung der Bekanntmachung vom 18. März 2021 (BGBl. I S. 540), das zuletzt durch Artikel 2 des Gesetzes vom 22. März 2023 (BGBl. 2023 I Nr. 88) geändert worden ist.

## Planungen/Konzepte/Literatur

**Energie- und Klimaprogramm Sachsen (2021):** Sächsisches Staatsministerium für Energie, Klimaschutz, Umwelt und Landwirtschaft 2021.

**Flächennutzungsplan Doberschütz (2005):** Flächennutzungsplan der Gemeinde Doberschütz, wirksame Planfassung vom 22.07.2005.

**Juwi Solar (2008):** Stellungnahme zur Frage der evtl. Blendung und anderer Beeinträchtigungen von Vögeln durch PV-Freiflächenanlagen erstellt im Auftrag von Juwi Solar GmbH durch Dr. Hans Meseberg, LSC Lichttechnik und Straßenausstattung Consult, Berlin, 21. November 2008.

**Ministerium für Infrastruktur und Raumordnung des Landes Brandenburg (2022):** Arbeitshilfe Bebauungsplanung, Potsdam, Dezember 2022.

**Rixner, F., R. Biedermann UND S. Steger (2014):** Systematischer Praxiskommentar BauGB/BauNVO. Köln, 2014.

## Internetseiten

**Fraunhofer ISE (2023):** Aktuelle Fakten zur Photovoltaik in Deutschland, Fassung vom 17.05.2023, <https://www.ise.fraunhofer.de/content/dam/ise/de/documents/publications/studies/aktuelle-fakten-zur-photovoltaik-in-deutschland.pdf>

**LfULG (2024):** Interaktive Karten zu den Themen Wasser, Natur- und Landschaftsschutz, potenzielle natürliche Vegetation im Freistaat Sachsen. Geo-Informationen des Sächsischen Landesamtes für Umwelt, Landwirtschaft und Geologie (LfULG). Im Internet unter: <http://www.umwelt.sachsen.de/umwelt/index.html>, letzter Abruf am 20.03.2024.

**RAPIS (2024):** Raumplanungsinformationssystem der Landesdirektionen Sachsen. Im Internet unter <https://rapis.sachsen.de>, letzter Aufruf am 20.03.2024.

**Umweltbundesamt (2023): Erneuerbare Energien in Zahlen -**  
<https://www.umweltbundesamt.de/themen/klima-energie/erneuerbare-energien/erneuerbare-energien-in-zahlen>