

Ausfertigungsvermerk

1. Es wird bestätigt, dass der Vorhaben- und Erschließungsplan mit dem hierzu ergangenen Beschluss der Stadtverordnetenversammlung vom übereinstimmt.

Siegel
 Rulle, Bürgermeister

- Legende:**
- Geltungsbereich
 - Baugrenze
 - Zaun
 - Schutzgebiete
 - Maßnahmenfläche
 - Grünfläche
 - Straßenverkehrsfläche
 - Flurstücke
 - Flure
 - Gemarkungsgrenze
 - Maßnahmenfläche Federleiste
 - Modulknet
 - Tor (8m brkt)
 - Transformatorstation
 - Lagercontainer

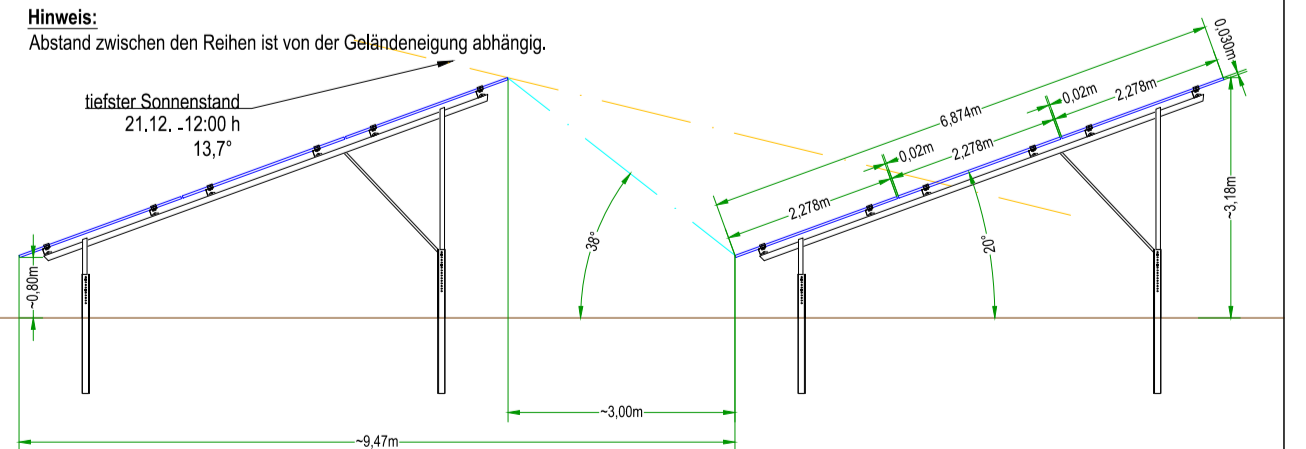

J					
I					
H					
G					
F					
E					
D					
C					
B					
A	14.10.2024	tz		Anpassung Ausfertigungsvermerk	
Index	Datum	Bearbeiter		Änderung	
			Projekt: Vorhabenbezogener Bebauungsplan "PV-Freiflächenanlage an der A 24" Deutschland		
BayWa r.e. Solar Projects GmbH Anzobellstrasse 4 81925 München, Germany Tel: +49 89 3830200 www.baywa.com			Kunde: BayWa r.e. Solar Projects GmbH		
Erstellt	20.09.2024	tz	Planstand:		Maßstab
Gezeichnet	25.09.2024	tz			1:1.750
Kontrolliert				Vorplanung	
Planbezeichnung:	Vorhaben- und Erschließungsplan				Format
Dateiname:	BWre-STFN2-PD_20.dwg				A0